

WÜRFEL – SAHARA WÜRFEL ORTSVERÄNDERLICH

EN: Cube – Sahara cube non-stationary

FR: Cube – Cube Sahara mobile

RU: Сетильник-кубик – светильник-кубик в исполнении Sahara перемещаемый

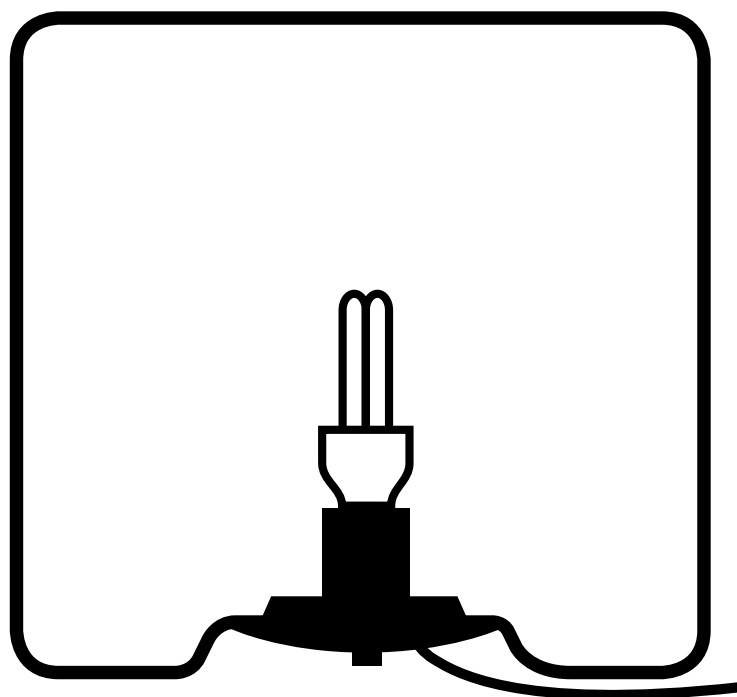

Epstein-Design Leuchtenmanufaktur

Westerwaldstraße 134
53773 Hennef-Uckerath

Deutschland - Germany -
Allemagne - Германия

Telefon: +49 (0) 2248 / 91 29 - 46
Telefax: +49 (0) 2248 / 91 29 - 48
E-Mail: info@epstein-design.de

www.epstein-design.de



MONTAGE

ASSEMBLY – MONATGE – МОНТАЖ

DE: Leuchtmittel in Fassung drehen ①. Obere Nut des Fassungsträgers mit Gleitmittel benetzen ②.

EN: Screw the illuminant into the socket ①. Moisten the upper groove of the socket holder with lubricant ②.

FR: Tourner la lampe dans la douille ①. Humidifier la rainure supérieure du support de douille avec du lubrifiant ②.

RU: Ввернуть лампочку в патрон ①. Верхний паз основания патрона обработать смазочным материалом ②.

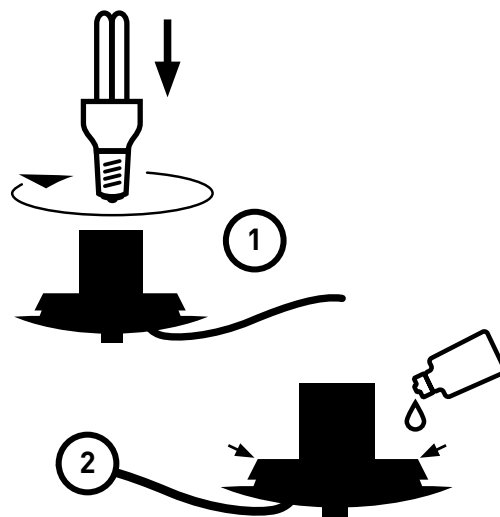

DE: Fassungsträger einsetzen ③. Umlaufende Nut auf einer Seite ansetzen ④. Mit beiden Daumen umlaufend eindrücken ⑤ dabei Fassungsträger komplett in die Öffnung drücken. Die Leuchte sollte sich komplett in der umlaufenden Nut des Fassungsträgers befinden.

EN: Insert the socket holder ③. Apply the circumferential groove to one side ④. Using both thumbs, press in all round, thus pushing the socket holder completely into the opening ⑤. The lamp should be located completely in the circumferential groove of the socket holder.

FR: Insérer le support de douille ③. N'appliquer la rainure circulaire que d'un côté ④. Enfoncer de manière circulaire avec les deux pouces tout en pressant le support de douille dans l'ouverture ⑤. La lampe doit se trouver complètement dans la rainure circulaire du support de douille.

RU: Вставить основание патрона ③. Насадить круговой паз с одной стороны ④. Нажимая большими пальцами по кругу, полностью вдавить основание патрона в отверстие ⑤. Светильник должен полностью находиться в круговом пазе основания патрона.

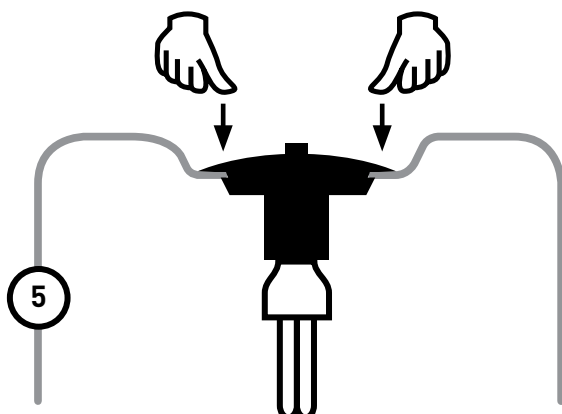
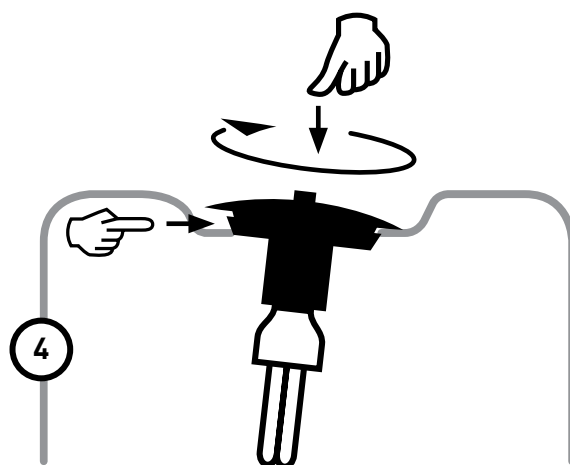
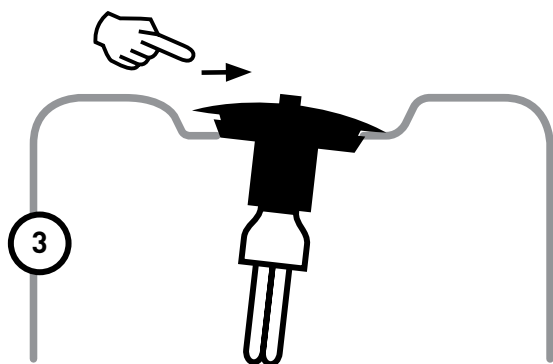

LEUCHTMITTELWECHSEL

ILLUMINATION REPLACEMENT – CHANGEMENT DE LAMPE – ЗАМЕНА ЛАМПОЧКИ

- DE:** 1. Netzstecker ziehen bzw. vom Strom trennen.
2. Fassungsträger auf einer Seite in Leuchte eindrücken ⑥.
3. Fassungsträger aus Leuchtkörper entfernen ⑦.
4. Leuchtmittel wechseln ⑧.
5. Montage wie bei ① (Montage) beginnend.

- EN:** 1. Unplug the mains connector or de-energise .
2. Push the socket holder into the lamp on one side ⑥.
3. Remove the socket holder from the illuminant ⑦.
4. Replace the illuminant ⑧.
5. Assembly as described in ① (Assembly).

- FR:** 1. Débrancher.
2. Enfoncer le support de douille d'un côté dans la lampe ⑥.
3. Retirer le support de douille du luminaire ⑦.
4. Changer la lampe ⑧.
5. Assemblage selon la description figurant sous ① (Montage).

- RU:** 1. Извлечь сетевой штекер и/или отсоединить светильник от сети.
2. Вдавить основание патрона с одной стороны в светильник ⑥.
3. Извлечь основание патрона из тела накала ⑦.
4. Заменить лампочку ⑧.
5. Собрать, как описано в разделе ① „Монтаж“.

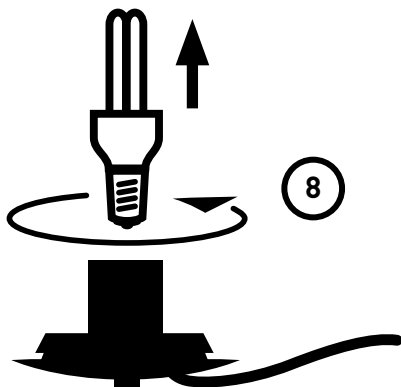
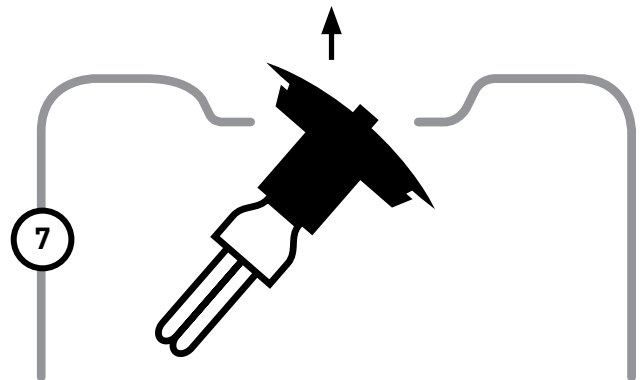
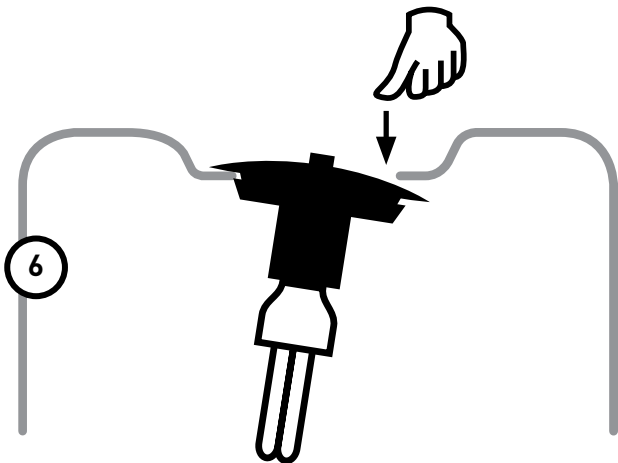

BODENBEFESTIGUNG

MOUNTING THE BASE – FIXATION AU SOL – КРЕПЛЕНИЕ К ПОЛУ

- DE:** 1. Beide Bodenschienen parallel auf dem Würfel anordnen.
2. Löcher durch die inneren Bohrungen der Schienen in den Würfel bohren.
3. Schrauben durch die Schiene und den Boden in den Würfel führen. Mit Muttern und Unterlegscheiben sichern.
4. Die äußeren Löcher für die Bodenbefestigung verwenden.

- EN:** 1. Arrange both base rails parallel to the cube.
2. Drill holes through the inner rail holes in the cube.
3. Guide the screws through the rail and the base into the cube. Secure using nuts and washers.
4. Use the external holes to fasten the base.

- FR:** 1. Disposer les deux rails de sol en parallèle sur le cube.
2. Percer des trous dans le cube en passant par les alésages intérieurs des rails.
3. Insérer les vis dans le cube en traversant le rail et le sol. Bloquer avec des écrous et des rondelles plates.
4. Utiliser les trous extérieurs pour la fixation au sol.

- RU:** 1. Разместить обе напольные направляющие параллельно на светильнике-кубике (светильнике-пирамиде).
2. Через внутренние отверстия в направляющих просверлить отверстия в светильнике-кубике.
3. Вставить винты через направляющую и дноще в светильник-кубик (светильник-пирамиду). Зафиксировать с помощью гаек и подкладных шайб.
4. Использовать наружные отверстия для крепления к полу.

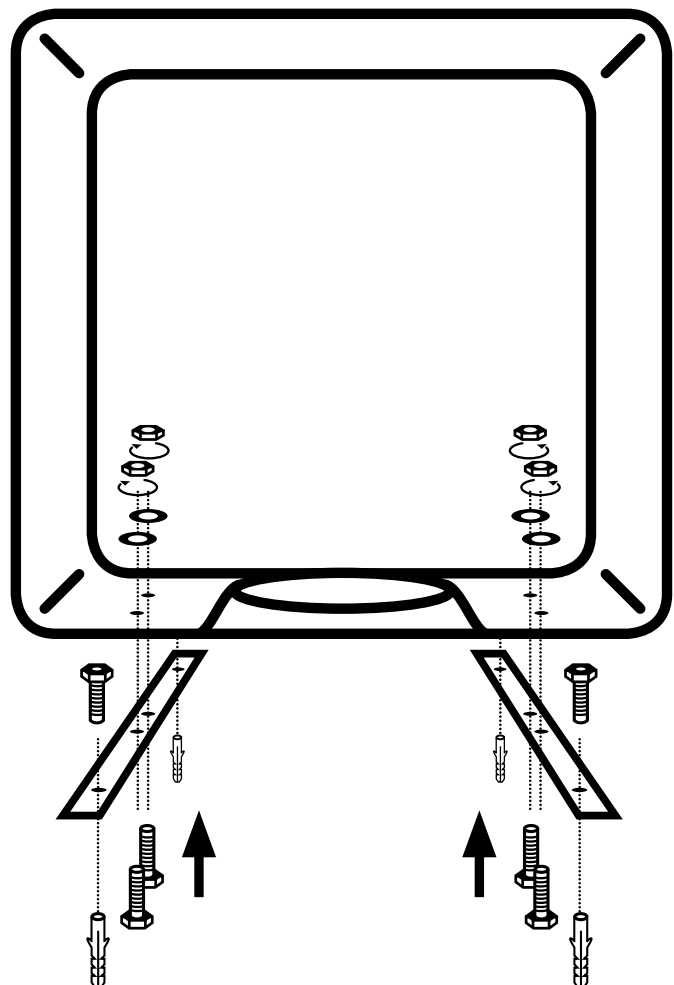
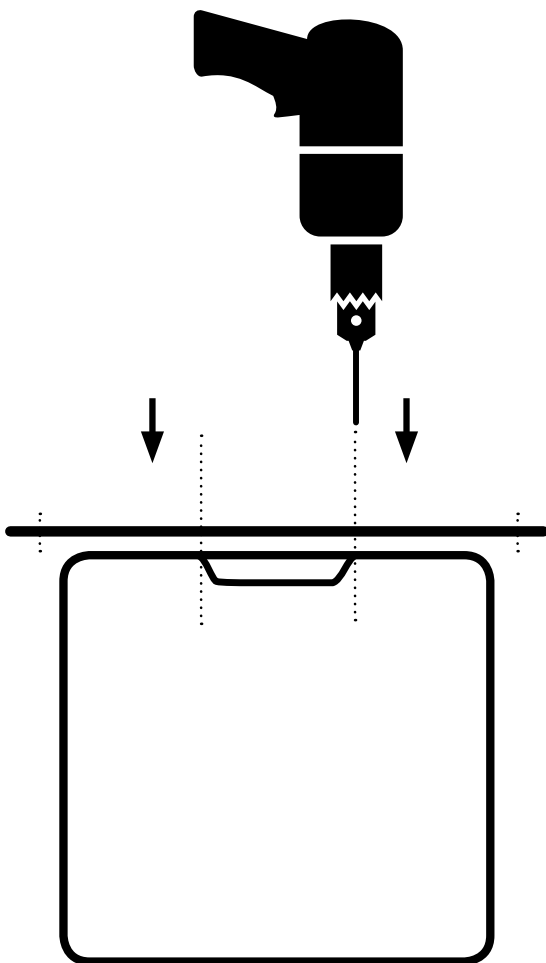

HINWEIS

NOTE – REMARQUE – УКАЗАНИЕ

DE: Zur Vermeidung von Gefahren darf eine beschädigte, äußerlich flexible Leitung dieser Leuchten ausschließlich vom Hersteller, seinem Servicevertreter oder einer vergleichbaren Fachkraft ausgetauscht werden.

EN: In order to avoid hazards, a damaged, extremely flexible cable on these lamps may be replaced exclusively by the manufacturer, their Service Representative or a comparable specialist.

FR: Pour éviter les dangers, toute ligne flexible à l'extérieur de ces lampes ne doit être remplacée que par le fabricant, son représentant de service après-vente ou une personne qualifiée comparable.

RU: Во избежание опасности замена поврежденного, гибкого снаружи провода данных светильников должна производиться исключительно производителем, его представителем по сервисному обслуживанию или другим компетентным специалистом.

REINIGUNG

CLEANING – NETTOYAGE – ОЧИСТКА

DE: Netzstecker ziehen bzw. vom Strom trennen. Reinigung mit Spülmittellösung. Mit Wasser abspülen. Hartnäckige Flecken einweichen. Ausführung mit Sandstein jährlich imprägnieren.

EN: Unplug the mains connector or de-energise. Clean using a washing-up liquid solution. Soak any obstinate stains. Impregnate the sandstone design annually.

FR: Débrancher. Nettoyage avec solution de lavage. Rincer à l'eau. Faire tremper les taches tenaces. Imprégner une fois par an le modèle au grès.

RU: Извлечь сетевой штекер и/или отсоединить светильник от сети. Очистить раствором моющего средства. Промыть водой. Стойкие пятна выводить замачиванием. Ежегодно пропитывать исполнение с отделкой под песчаник.

Epstein-Design Leuchtenmanufaktur

Westerwaldstraße 134
53773 Hennef-Uckerath

Deutschland - Germany -
Allemagne - Германия

Telefon: +49 (0) 2248 / 91 29 - 46

Telefax: +49 (0) 2248 / 91 29 - 48

E-Mail: info@epstein-design.de

www.epstein-design.de